



# FORMULÁRIO DE PRESCRIÇÃO CADEIRA FUNCIONAL INFANTIL

Pedido/Item: \_\_\_\_\_ / \_\_\_\_\_

## DADOS

Revendedor: \_\_\_\_\_

Data: / /

Paciente: \_\_\_\_\_

Altura: \_\_\_\_\_

Peso: \_\_\_\_\_

Diagnóstico: \_\_\_\_\_

CID: \_\_\_\_\_

## DIMENSÕES PARA CONFEÇÃO DA CADEIRA

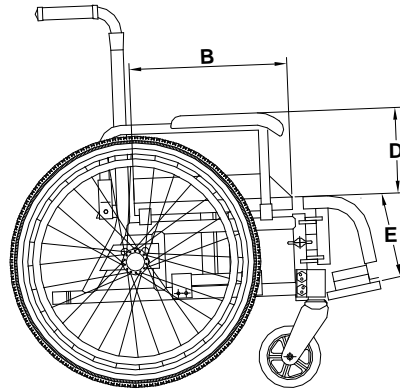
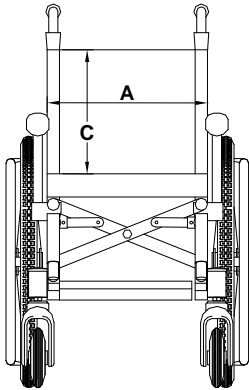

### Importante:

- Todas as medidas são em centímetros (cm)
- Todas as medidas são feitas sem almofada.

**!** As Medidas Especiais passarão pela aprovação do departamento técnico, que irá verificar a viabilidade de confecção do produto.

Preencha somente um dos campos de medidas. Se as medidas estabelecidas como padrão atenderem ao item prescrito, preencha somente o campo Cadeira Padrão. Se houver necessidade de prescrever um item com medidas especiais, preencha somente o campo Cadeira Especial.

### Cadeira Padrão

Largura do assento (A), Profundidade do assento (B) e Altura do encosto (C):

- |   |   |
|---|---|
| <input type="checkbox"/> L30 x P30 x A30 cm | <input type="checkbox"/> L34 x P34 x A34 cm |
| <input type="checkbox"/> L32 x P32 x A32 cm | <input type="checkbox"/> L36 x P36 x A36 cm |

Somente preencha os campos abaixo se houver a necessidade de prescrever um produto com medidas diferentes das especificadas no campo Cadeira Padrão.

### Cadeira Especial

A - Largura do assento / B - Profundidade do assento:

- |                                       |                                       |
|---------------------------------------|---------------------------------------|
| <input type="checkbox"/> L30 x P30 cm | <input type="checkbox"/> L36 x P36 cm |
| <input type="checkbox"/> L32 x P32 cm |                                       |
| <input type="checkbox"/> L34 x P34 cm |                                       |

C - Altura do encosto

- |                                |                                |                                |                                   |
|--------------------------------|--------------------------------|--------------------------------|-----------------------------------|
| <input type="checkbox"/> 24 cm | <input type="checkbox"/> 30 cm | <input type="checkbox"/> 36 cm | <input type="checkbox"/> 42 cm    |
| <input type="checkbox"/> 26 cm | <input type="checkbox"/> 32 cm | <input type="checkbox"/> 38 cm |                                   |
| <input type="checkbox"/> 28 cm | <input type="checkbox"/> 34 cm | <input type="checkbox"/> 40 cm | <input type="checkbox"/> P009/R03 |

D - Altura do apoio para braço:

- 18 cm (Padrão) **!**  \_\_\_\_\_

A altura do apoio para braço (C) deve ser entre o mínimo de 17 cm e o máximo de 22 cm.

E - Altura do assento ao apoio de pés:

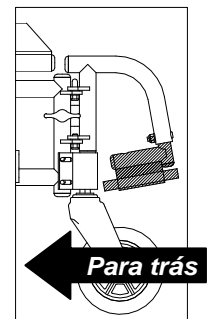
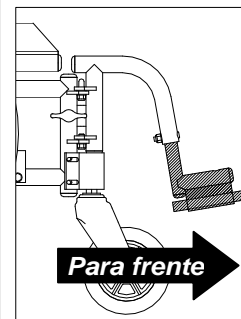

Pedal para frente

- 23 cm  
 24 cm  
 26 cm  
 27 cm

Pedal para trás

- 20 cm  
 21 cm  
 23 cm  
 25 cm

**OPCIONAIS**

Cores:



- CS04 - Preto
- CS05 –Azul Escuro
- CS06 - Vinho
- CS07 - Vermelho
- CS08 - Laranja

- CS09 - Amarelo
- CS10 - Verde Pistache
- CS14 - Rosa



**CM - Cores Metálicas**

- CM01 –Azul Metálico
- CM02 - Violeta Metálico
- CM03 –Vermelho Metálico
- CM05 - Laranja Metálico
- CM07 - Verde Metálico

*O código da cor conforme mostruário.*

Acessórios:

<u>Itens</u>	<u>Padrão</u>	<u>Opcional</u>
<b>Aro de propulsão</b>	<b>Liso</b>	<input type="checkbox"/> <b>Pinos de propulsão</b>
<b>Apoio para braços</b>	<b>Modelo B ( Escamoteável)</b>	<input type="checkbox"/> <b>Mesa para atividades</b> <input type="checkbox"/> <b>Removível</b>
<b>Garfo</b>	<b>Nylon</b>	<input type="checkbox"/> <b>Alumínio</b>

Observações:

---

---

---

Para uso exclusivo da fabrica:

Nº O.F.:

Data: / /

Visto:

Prazo de entrega: / /

Visto Revendedor:

Visto Cliente:

**Serviço de Atendimento ao Cliente** Tel.: (11) 2189-1408 sac@ortopediajaguaribe.com.br

*A empresa Ortopedia Jaguaribe Indústria e Comercio Ltda. se reserva o direito de alterar este formulário sem aviso prévio.*